

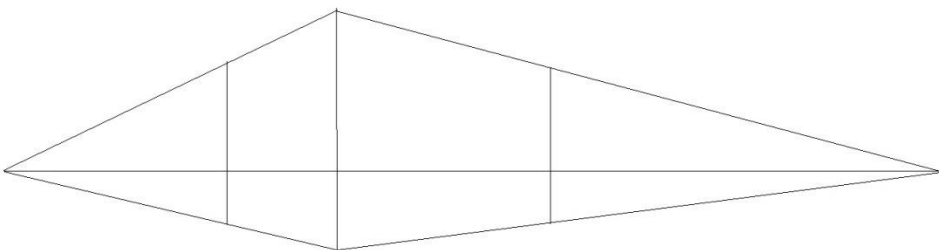

.			
bloque	Hora	Día viernes 03 de abril	
1	7:45/8:30	Asignatura: Artes Visuales	Profesor: Bernardo Guzmán C
2	8:30/9:15	Curso: 1 medio	
	<b>Contenidos</b>	Perspectiva dibujo arquitectonico	
	<b>Actividad</b>	Dibujo	
	<b>Correo electrónico</b>	<a href="mailto:bernardo.guzman@fordcollege.cl">bernardo.guzman@fordcollege.cl</a>	
	Guía explicativa	En esta guía encontraras una secuencia de pasos que te permiten entender y ejercitar cual es la mecánica para lograr dibujar en perspectiva. Para ello debes dibujar en tu block este dibujo paso a paso, tal como lo muestro en los dibujos enumerados. No olvides usar una regla de 30 cm para trazar las líneas rectas, Traza el horizonte a lo largo de toda la hoja del block, aproximadamente unos 35 cm.	
	Guía ejecutiva:	N°1    N°2  	

N° 3

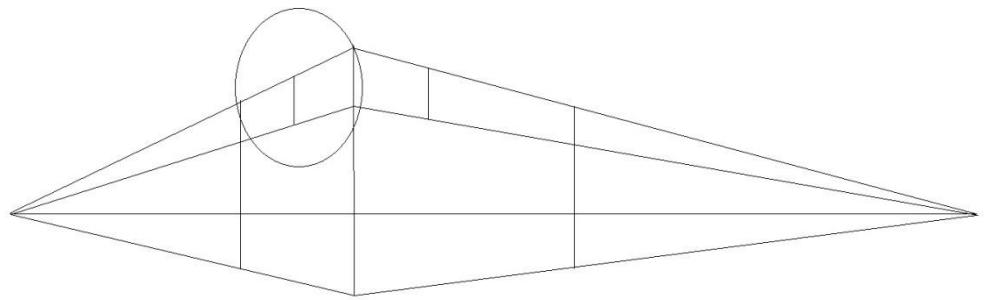
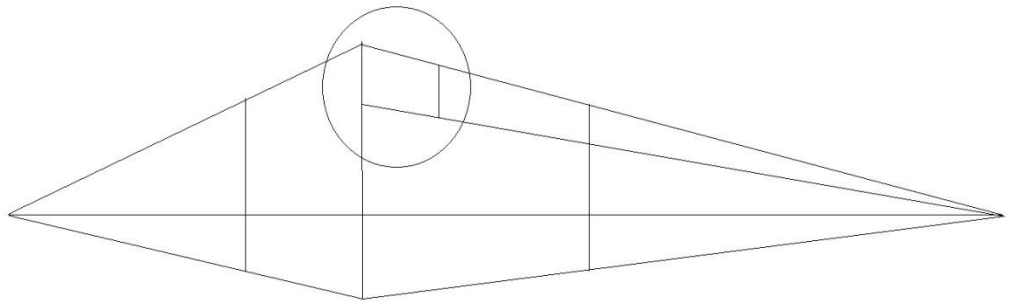

N° 4

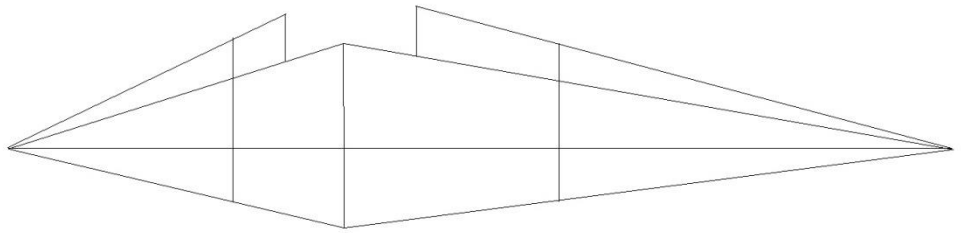

N° 5

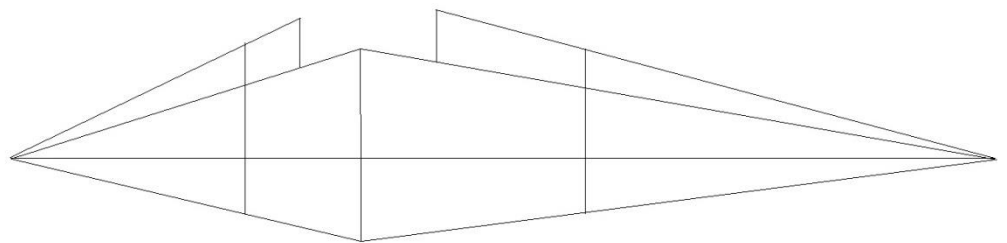

N°6

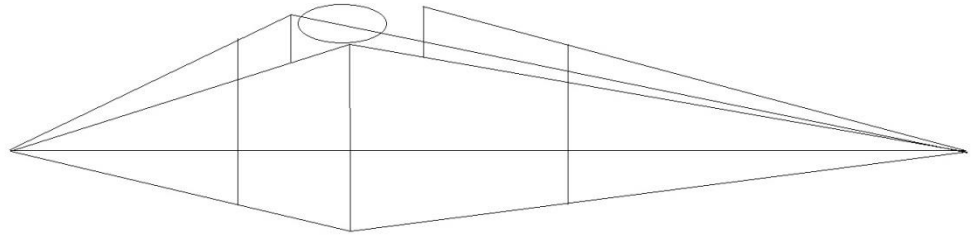

N°7

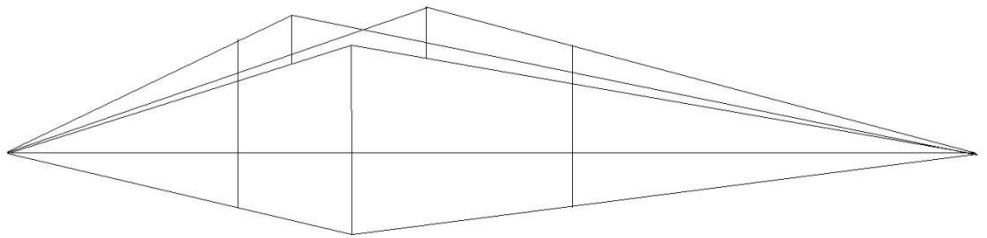

N°8

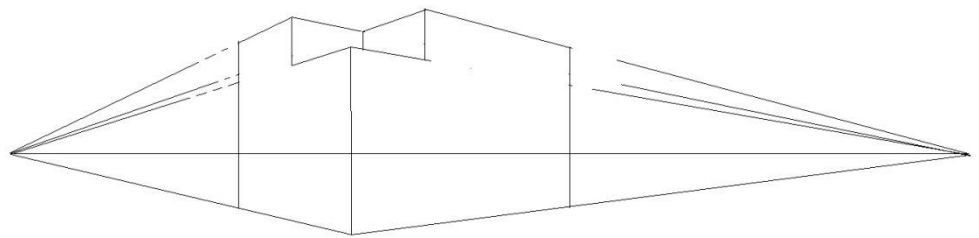

N° 9

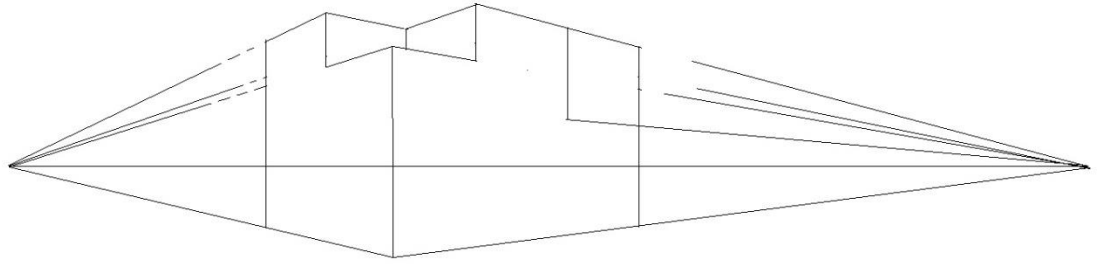

N° 10

Como puedes ver , al finalizar el trabajo e borrados líneas auxiliares y e dejado el cuerpo limpio y e valorizado con gris las caras del lado izquierdo.

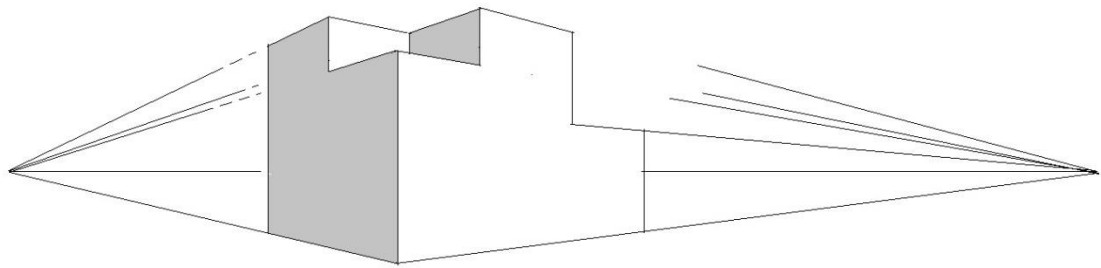

En este trabajo nos estamos aproximando al dibujo de un edificio en perspectiva, Practica en casa y si tienes dudas saca foto y manda el trabajo, para hacer las correcciones correspondientes,

Apoyo: